

TRENNWANDSYSTEME,  
STURZSCHUTZ & GITTERBÖDEN FÜR



# LAGER & LOGISTIK



SKILL, QUALITY AND EXPERIENCE

[www.troax.com](http://www.troax.com)



# Es ist die eine Sache, weltweit Marktführer zu sein.

Die andere Sache ist, Produkte zu entwickeln, die weltweit führend sind.

Die effizienten Troax-Sicherheitszäune müssen eine sehr anspruchsvolle Aufgabe erfüllen, nämlich den Gefahrenbereich abzusichern. Unser System wurde sorgfältig entwickelt und geplant, um größten Anforderungen zu genügen. Nicht zuletzt auf Grund des Feedbacks unserer Kunden und unserer Mitarbeiter ist es uns möglich, das stabilste und intelligenteste System in unserem Marktsegment anzubieten.



## Die drei Marktsegmente

Troax liefert weltweit eine breite Palette von Sicherheitslösungen in hoher Qualität.

Troax ist in drei Marktsegmenten tätig: Automotive- und Roboterindustrie, Lager und Logistik, Wohnungsbau. Durch die Unterteilung in diese drei Marktsegmente stellen wir sicher, dass wir alle spezifischen Anforderungen der einzelnen Segmente erfüllen.



### Automotive- und Roboterindustrie

Moderne Produktionsstätten müssen strikt gemäß der Maschinenrichtlinie gesichert sein und gleichzeitig autorisiertem Personal reibungslosen Zugang zu den Maschinen ermöglichen. Auf Grund eines modularen Systems - zusammengesetzt aus Standardelementen - bietet Troax für jede Anwendung eine optimale und kosteneffiziente Lösung an.



### Lager und Logistik

Troax erfüllt alle Anforderungen für sichere Lagerabtrennungen. Troax ist in allen Logistikbereichen etabliert - von traditionellen Lagern über Hochregallager bis hin voll automatisierten Logistikcentern. Wir erarbeiten das richtige Sicherheitskonzept und bieten umfassende Komplettlösungen an.



### Wohnungsbau: Schutz von Eigentum

Neubau oder Renovierung? Mit Sicherheit hat Troax das richtige Trennwandsystem für Sie. Unter Berücksichtigung Ihrer Anforderungen entwickeln wir unsere Produkte stetig weiter und erfüllen das Motto: ‚Sicherheit muss einfach sein.‘



## Inhaltsangabe

Weltweit vertreten	4-5, 24	Flügel- und Schiebetüren	18-19
Trennwandsystem und Zubehör	6-7	Gitterelemente und Vollblechelemente	20
Referenzen	8-9	Schlösser	21
Umfassende Konzepte	10-11	END- und Kürzungsprofile	22
Serverräume und Lagerboxen	12-13	Gitterböden	22
Layouts in 3D	14	Kundenlogin	23
Musca-Sturzschutz	15	Tests	23
Referenzen	16-17		

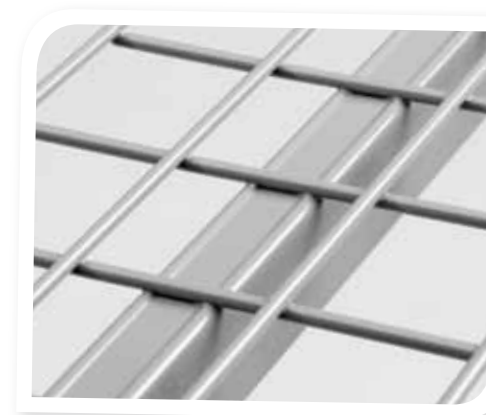

## Permanente Produktentwicklung

Die Troax - Forschungs- und Entwicklungsabteilung entwickelt die Produkte und Systeme kontinuierlich weiter.

Unsere Produkte und unsere Firma geben Sicherheit und Vertrauen. Dies ist unser wesentliches Anliegen, das sich in unseren stabilen und hochwertigen Produkten widerspiegelt. Alles für Ihre Sicherheit.

Troax verfügt über einen umweltfreundlichen, flexiblen und hochautomatisierten Produktionsprozess. Wir sind zertifiziert nach ISO 9001 und ISO 14001 (Umweltzertifikat) und setzen auch hier auf kontinuierliche Verbesserung der Qualität und Umweltverträglichkeit.





Produktionsstätte, Hillerstorp, Schweden

## Weltweit präsent

Troax ist zur Zeit in 27 Ländern vertreten, in 17 Ländern mit eigenen Niederlassungen. Dabei ist Troax weiter auf Expansionskurs, um seine weltweite Präsenz zu verstärken.



## Regional vertreten

Unsere regionalen Verkaufsniederlassungen und Lager befinden sich ganz in Ihrer Nähe. Die regionalen Lager werden von TROAX Hillerstorp, Schweden beliefert, dem größten Lager für Gitterelemente weltweit.

 **Troax GmbH:** 0049/6127/9079-0, 0043/2254/76371 oder 0041/52/7400336  
 info@troax.de www.troax.com





# Troax Lösungen und Konzepte gemäß Ihren Anforderungen

Mit unserer modularen Bauweise wird unser System gemäß Ihren Anforderungen konzipiert. Auch kleine Details werden bei der Planung sorgfältig berücksichtigt. Unsere Systeme sind untereinander kompatibel und können jederzeit verändert oder erweitert werden.

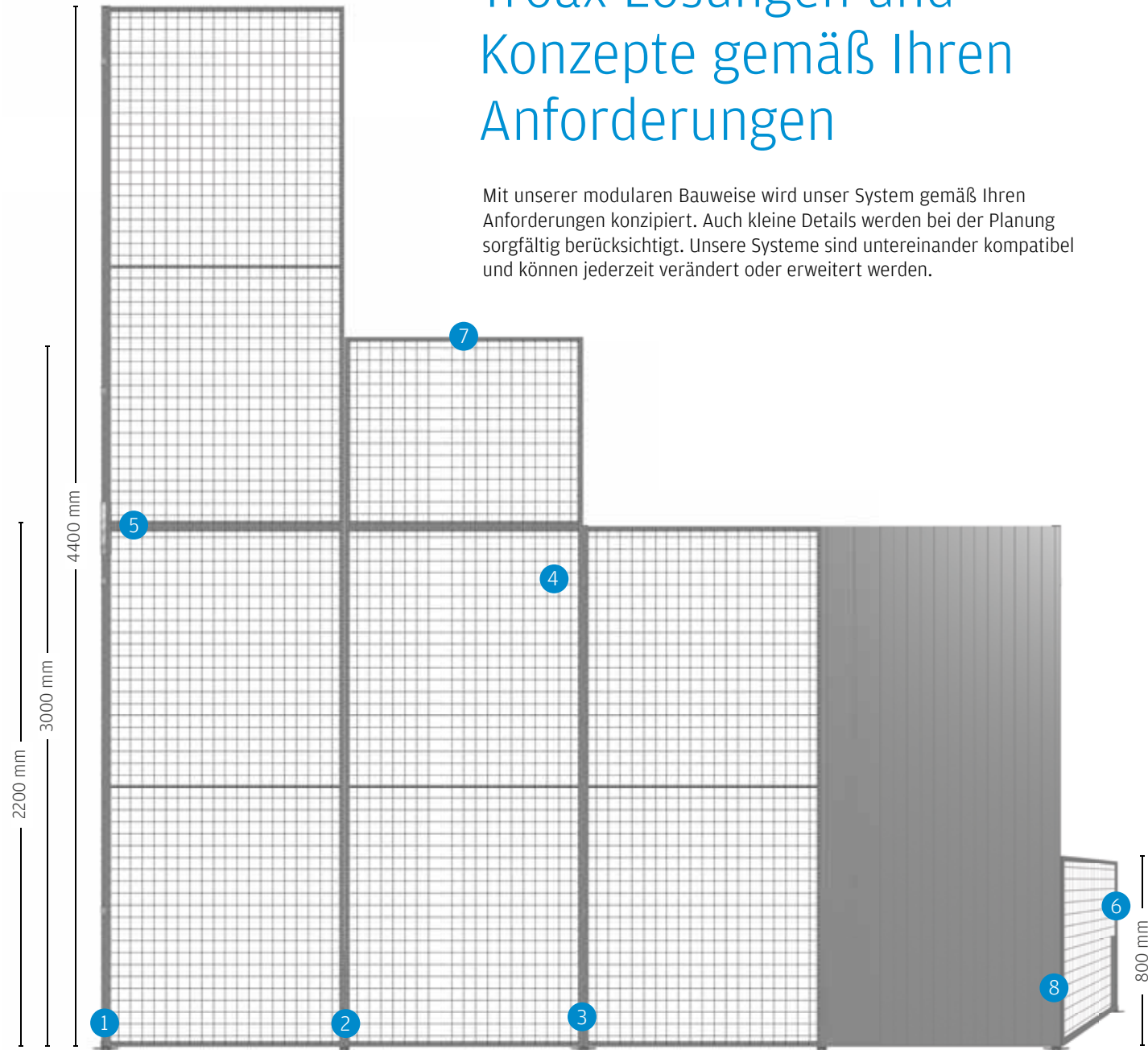

## TRENNWANDSYSTEM CAELUM

Elemente	(HxW) mm:	Elemente	(HxW) mm:
Element	2200 x 200*	Element	800 x 200
Element	2200 x 300*	Element	800 x 300
Element	2200 x 700*	Element	800 x 700
Element	2200 x 800*	Element	800 x 800
Element	2200 x 1000*	Element	800 x 1000
Element	2200 x 1200*	Element	800 x 1200
Element	2200 x 1500*	Element	800 x 1500

Maschenweite 50x50 mm  
\*Maschenweite 50x50 mm & 100x50 mm

Rahmen- und Drahtstärke UR und UX  
Rahmen UR : 19x19x1 mm oder UX: 30x20x1.25 mm  
Drahtstärke UR : 2.5x2.5 mm oder Drahtstärke UX : 3.0x3.75 mm

## PFOSTEN

Pfosten (H) mm
2200, 3000
Stab (H) mm
800
1200
2200

Pfosten  
60 (T) x 40 (B) x 1,5 mm

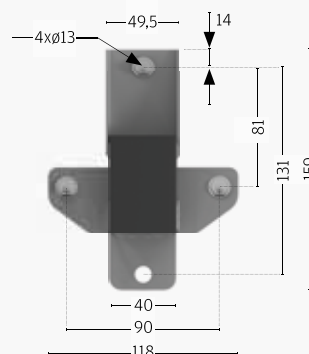

# Praktisches Zubehör rundet das Bild ab

Natürlich sind alle Anwendungen unterschiedlich. Mit unserem modularen System und dem praktischen Zubehör können wir einfach auf die spezifischen Anforderungen eingehen, um für jede Anwendung die optimale Lösung zu finden.



- 1 Standkonsole einfach**  
Diese Standkonsole wird an Ecken oder als Wandbefestigung verwendet.

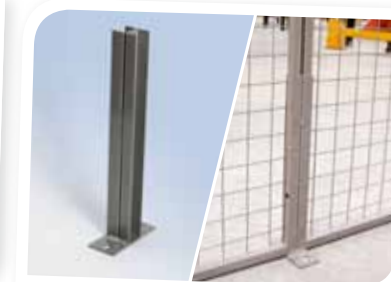

- 2 Standkonsole doppelt**  
Diese Standkonsole kann anstatt der Pfostkonsole verwendet werden.



- 3 Pfosten**  
Die TROAX-Pfosten sind besonders stabil.



- 4 Halteklammer für den 60x40-Pfosten**  
Die Pfosten werden hinter den Elementen montiert, die Elemente lassen sich dann sehr einfach mit den Halteklammern verschrauben.



- 5 Stützenverlängerung**  
Bei Wandhöhen ab 4.400 mm wird die äußerst stabile Stützenverlängerung verwendet.



- 6 END-Profil**  
Die Gitterelemente lassen sich einfach in der Breite kürzen. Mit dem END-Profil erreicht man wieder die Stabilität des Standard-Elements mit verschweißtem Rahmen.



- 7 Kürzungsprofil**  
Genauso lässt sich die Höhe der Elemente kürzen. Mit dem Kürzungsprofil erreicht man ebenfalls die Stabilität des Elements mit verschweißtem Rahmen.



- 8 Eckwinkel**  
Mit den Eckwinkeln lassen sich einfach und flexibel Ecken bis zu 180 Grad montieren.

**TROAX**





Das Bild zeigt unser Trennwandsystem Caelum im Lagerbereich. Bei dieser Anwendung wurde die Trennwand 11 m hoch direkt an ein Hochregal gebaut. Doppelschiebetüren ermöglichen einen schnellen Zugang zum Regal.

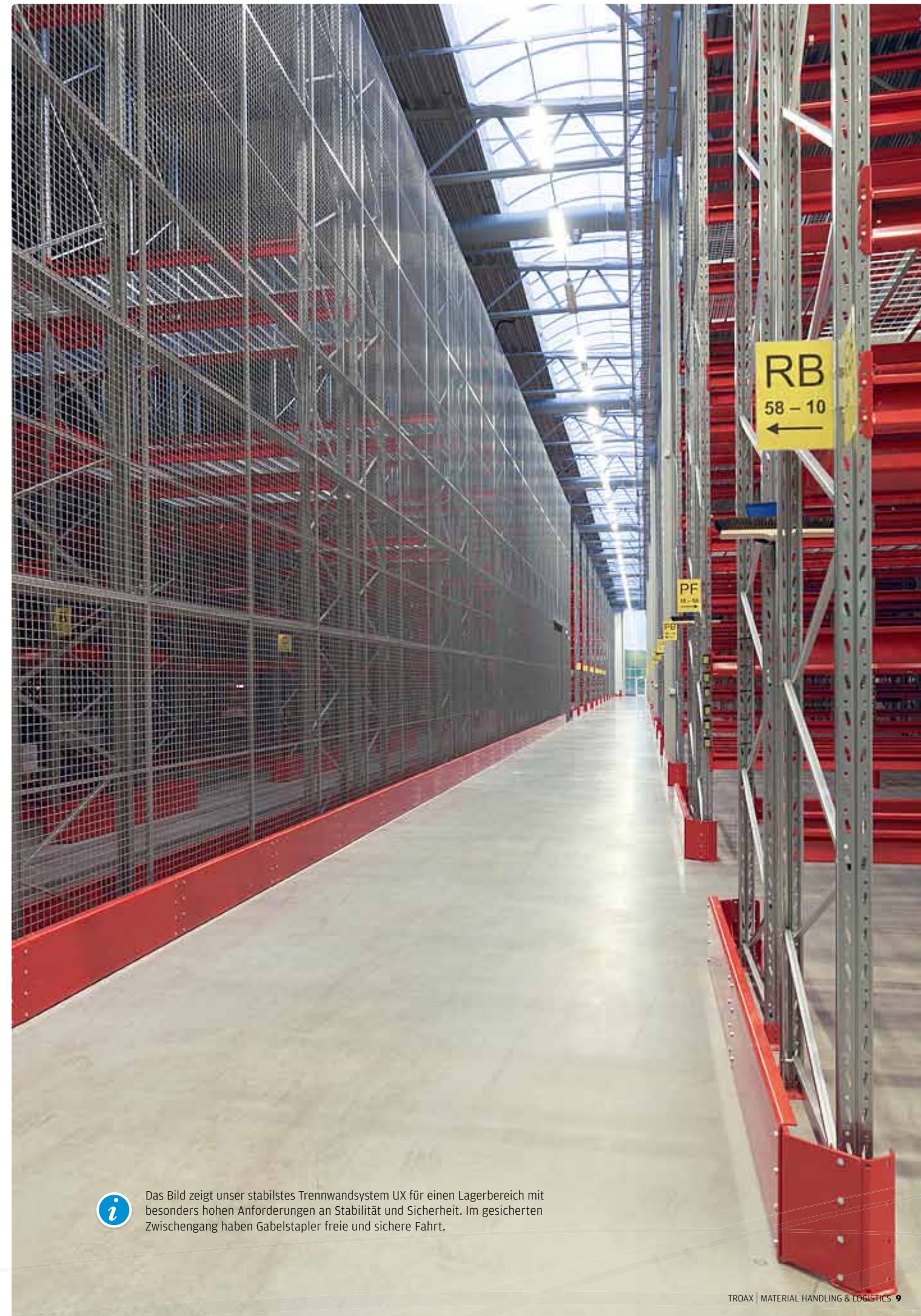

Das Bild zeigt unser stabilstes Trennwandsystem UX für einen Lagerbereich mit besonders hohen Anforderungen an Stabilität und Sicherheit. Im gesicherten Zwischengang haben Gabelstapler freie und sichere Fahrt.



# Umfassende Konzepte

Wir bieten umfassende Lösungen und Konzepte für Lager und Logistik.

Die Anforderungen im Bereich Lager und Logistik sind komplex. Troax bietet für nahezu alle Logistikbereiche ausgereifte und effiziente Lösungen an, von der einfachen Lagerbox über Montagen auf Zwischenböden bis hin zu Installationen in großen Logistikcentern.



**Lagerbox:** Die Troax-Lagerboxen können auch im Freien aufgestellt werden. Sie werden sehr häufig als temporärer Lagerplatz genutzt.



**Flügeltüren:** Die Troax-Flügeltüren sind in verschiedenen Breiten mit unterschiedlichen Schlosssystemen lieferbar.



**Schiebetüren:** Die Troax-Schiebetüren sind in verschiedenen Breiten mit unterschiedlichen Schlosssystemen lieferbar.



**Zwischenböden:** Der Schutzzaun auf den Zwischenböden schützt Menschen und Material vor herunterfallenden Gegenständen.



**Gitterböden:** Die robusten Gitterböden aus Stahl bieten ein Höchstmaß an Transparenz, Feuersicherheit und Tragfähigkeit.



**Trennwandsystem:** Das stabile Caelum-Trennwandsystem eignet sich auch für Bereiche mit besonders hohen Sicherheitsanforderungen.



**'Über-Kopf-Schutz':** Caelum bietet besonders effiziente und transparente Lösungen für den 'Über-Kopf-Schutz'. Die robusten Elemente und Pfosten gewährleisten eine hohe Stabilität.



Mit dem Caelum-Trennwandsystem lassen sich auch einbruchssichere Bereiche schaffen. Das Troax-Türsystem mit unterschiedlichen Schlössern ermöglicht einen sicheren und praktischen Zugang.



**Lagerbereich:** Im Lagerbereich setzt Troax Gitterelemente und Vollblechelemente ein. Wenn das Trennwandsystem nicht an der Decke der Lagerhalle anschließt, empfehlen wir einen 'Über-Kopf-Schutz' aus Gitterelementen.



**Fahrspuren für Gabelstapler:** In Logistikcentern spielt Geschwindigkeit eine große Rolle. Sichere Fahrspuren z.B. für Gabelstapler lassen sich mit dem Caelum-Trennwandsystem sehr einfach darstellen. Für zusätzliche Sicherheit sorgen Türen mit Panikschloss.

*Bild: Nedcon Magazijnrichting B.V.*



**Aerosol-Lager:** Caelum eignet sich optimal zur Lagerung von gefährlichen und explosiven Produkten. Die Maschung 25x25 mm bietet hohe Sicherheit und gleichzeitig Transparenz.



**Sturzschutz:** Der Musca-Sturzschutz lässt sich mit Konsolen sehr einfach am Regal befestigen. Die Konsolen sind mit verschiedenen Abständen lieferbar.



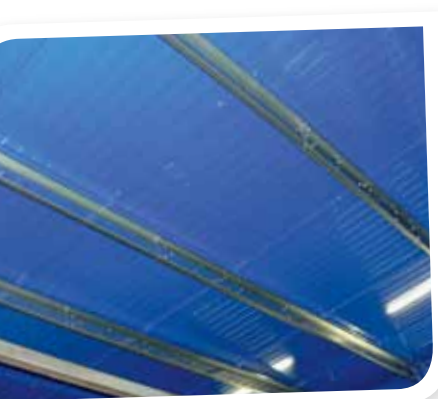

## Sichere Lösungen für Serverräume

Unser modulares System kann bis zu jeder Höhe installiert werden. Die Gitterelemente ermöglichen eine optimale Luftzirkulation und kann flexibel den Gegebenheiten vor Ort angepasst werden. Gitter- und Vollblechelemente sind miteinander kompatibel.

Die Vollblechelemente schließen den Raum blickdicht ab. Troax bietet verschiedene Lösungen für Computerböden und ‚Über-Kopf-Schutz‘ an.

## Trennwände aus Gitterelementen mit ‚Über-Kopf-Schutz‘

Die Troax - Gitterelemente und Vollblechelemente bieten eine hervorragende Alternative zu gemauerten Wänden. Neben der Kostenersparnis sprechen Flexibilität, Transparenz und Sicherheit für unser System.

Unser System lässt sich sehr einfach an bestehenden Decken und Wänden befestigen. Der Z-Träger gewährleistet einen stabilen und sicheren ‚Über-Kopf-Schutz‘.

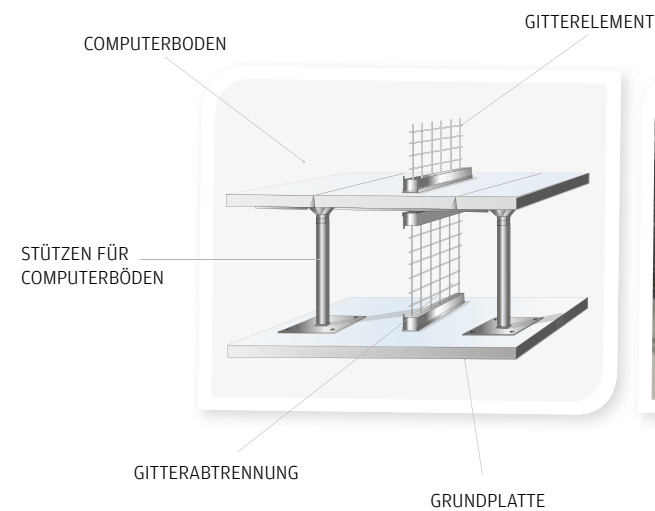









Das Bild zeigt das Musca-Sturzschutzsystem mit UR 350-Gitterelementen und Standardkonsolen mit einem Abstand von 200 mm zum Regal.



Der Caelum-Pfosten wird mit Klammern hinter den Elementen montiert, auf der Vorderseite entsteht so eine glatte, durchgehende Fläche. Die Montage mit den Halteklammern ist sehr stabil und einfach in der Höhe zu verstellen.





Bei dieser Anwendung wurde ein Zugangskontrollsystem integriert, das autorisiertem Personal Zugang zu Service- und Wartungszwecken verschafft.

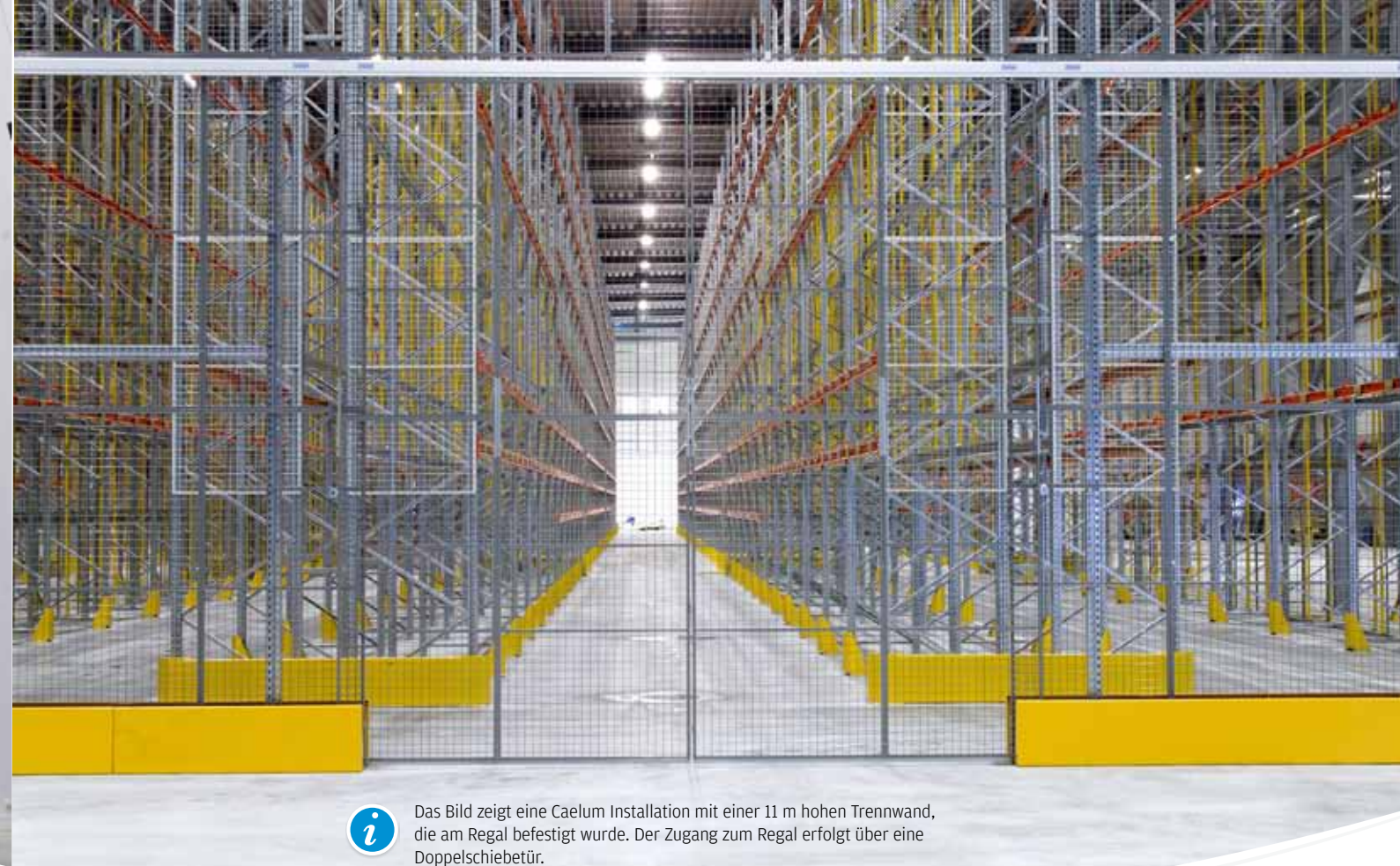

Das Bild zeigt eine Caelum Installation mit einer 11 m hohen Trennwand, die am Regal befestigt wurde. Der Zugang zum Regal erfolgt über eine Doppelschiebetür.

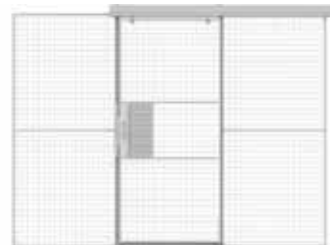
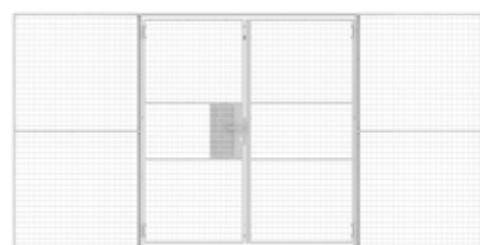
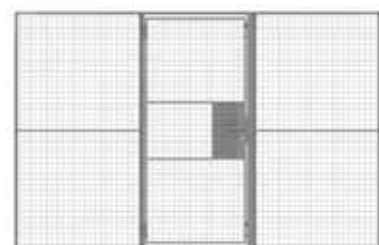

### Einfache Flügeltür

Die Troax-Flügeltüren sind in verschiedenen Breiten mit unterschiedlichen Schlosssystemen lieferbar.

#### Abmessungen

**Türblatt** Breite  
940, 980, 1140, 1180 mm

**Türblatt** Höhe  
2100 mm

**Türbreite**  
1000 mm, 1200 mm

Schlossoptionen: Vorhängeschloss, Assa-Zylinderschloss, Eurozylinderschloss, elektrischer Türöffner, Panikschloss

### Doppelflügeltür

Die Troax-Doppelflügeltüren sind in verschiedenen Breiten mit unterschiedlichen Schlosssystemen lieferbar.

#### Abmessungen

**Türblatt** Breite  
940, 980, 1140, 1180 mm

**Türblatt** Höhe  
2100 mm

**Türbreite**  
2000 mm, 2400 mm

Schlossoptionen: Vorhängeschloss, Assa-Zylinderschloss, Eurozylinderschloss

### Einfache Schiebetür

Die Troax-Schiebetüren sind in verschiedenen Breiten mit unterschiedlichen Schlosssystemen lieferbar.

#### Abmessungen

**Türblatt** Breite  
940, 980, 1140, 1180 mm

**Türblatt** Höhe  
2100 mm

**Türbreite**  
900 mm, 1100 mm, 1900 mm, 2900 mm

Schlossoptionen: Vorhängeschloss, Assa-Zylinderschloss, Eurozylinderschloss, elektrischer Türöffner

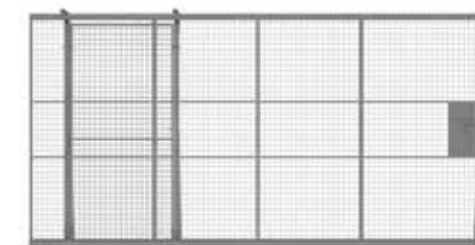
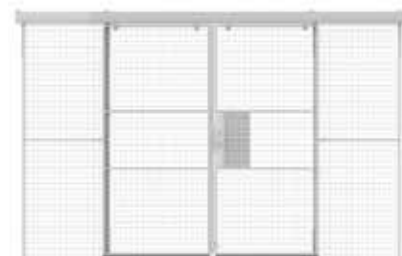

### Doppelschiebetür (einfache Oberlaufschiene)

Die Troax-Schiebetüren sind in verschiedenen Breiten mit unterschiedlichen Schlosssystemen lieferbar.

#### Abmessungen

**Türblatt** Breite  
940, 980, 1140, 1180 mm

**Türblatt** Höhe  
2100 mm

**Türbreite**  
1900 mm, 2300 mm

Schlossoptionen: Vorhängeschloss, Assa-Zylinderschloss, Eurozylinderschloss

### Doppelschiebetür (Doppelaufschiene)

Die Troax-Schiebetüren sind in verschiedenen Breiten mit unterschiedlichen Schlosssystemen lieferbar.

#### Abmessungen

**Türblatt** Breite  
940, 980, 1140, 1180 mm

**Türblatt** Höhe  
2100 mm

**Türbreite**  
2x900 mm, 2x1100 mm

Schlossoptionen: Vorhängeschloss, Assa-Zylinderschloss, Eurozylinderschloss

### Freitragende Schiebetür

Die freitragenden Schiebetüren bieten einen freien Zugang ohne Oberlaufschiene, es gibt also keine Begrenzung in der Höhe. Damit eignen sich die freitragenden Schiebetüren z.B. optimal für den Zugang von Gabelstaplern.

#### Abmessungen

**Türblatt**  
Höhe 2100 mm

Öffnungsbreite 2800 oder 4000 mm  
Platzbedarf Breite: 7.200 oder 9.900 mm

Schlossoptionen: Vorhängeschloss, Assa-Zylinderschloss, Eurozylinderschloss



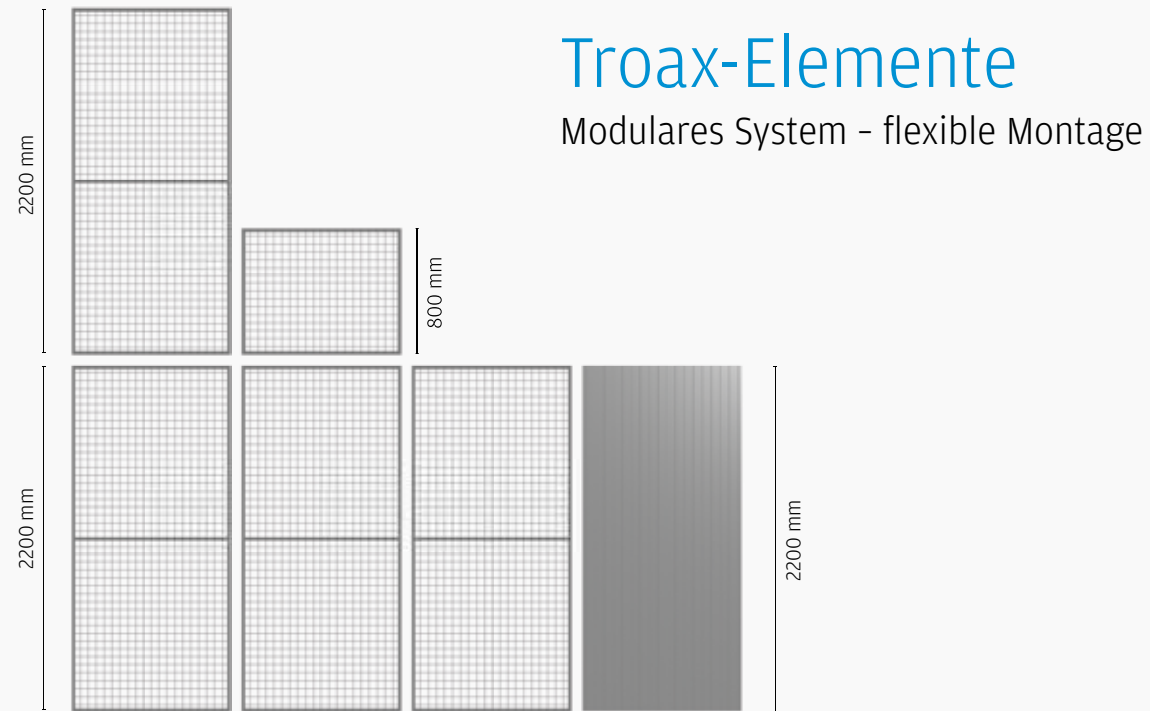

## Technische Informationen: Elemente

Stabile und robuste Elemente für alle Anwendungsbereiche



### 50x50

Die Gitterelemente mit der Maschenweite 50x50 mm bieten eine sehr hohe Stabilität und optimale Transparenz.

Rahmen UR 19 x 19 x 1 mm oder UX 30 x 20 x 1,25 mm  
Drahtstärke UR 2,5 x 2,5 mm oder UX 3 x 3,75 mm

**Höhen:** 800 und 2200 mm

**Breiten:** 200, 300, 700, 800, 1000, 1200, 1500 mm



### 25x25

Die Gitterelemente mit der Maschenweite 25x25 mm eignen sich optimal für Anwendungen mit besonders hohen Sicherheitsanforderungen und bieten gleichzeitig eine hohe Transparenz.

Rahmen UR 19 x 19 x 1 mm Drahtstärke UR 2,5 x 2,5 mm

**Höhen:** 1100 mm und 2200 mm

**Breiten:** 700, 1200, 1500 mm



### 100x50

Die Gitterelemente mit der Maschenweite 100x50 mm sind eine kosteneffiziente Alternative zur Maschenweite 50x50 mm.

Rahmen UR 19 x 19 x 1 mm Drahtstärke UR 2,5 x 2,5 mm

**Höhen:** 1100 mm und 2200 mm

**Breiten:** 200, 300, 700, 800, 1000, 1200, 1500 mm

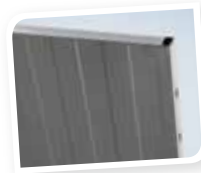

### URSP

Die Vollblechelemente URSP bieten eine blickdichte Lagerabtrennung. URSP-Elemente sind in verschiedenen Breiten lieferbar und mit den Troax-Gitterelementen kompatibel.

Rahmen UR 19 x 19 x 1 mm / Stärke 0,7 mm

**Heights:** 2200 mm

**Width:** 200, 300, 700, 800, 1000 and 1200 mm

Standardfarbe: pulverbeschichtet grau RAL 7037

## Technische Informationen: Schlösser

Effiziente Schlosssysteme mit einem hohen Sicherheitsstandard



### Europrofilzylinderschloss

Europrofilzylinderschloss exklusive Zylinder



### Assa

Schloss gemäß Assa-Standard



### Vorhängeschloss

Die Troax-Türen können vorbereitet für Vorhängeschloss geliefert werden.



### Flügeltür mit Panikschloss

Türen mit Panikschloss eignen sich als Fluchttüren. Troax bietet hier verschiedene Lösungen an.



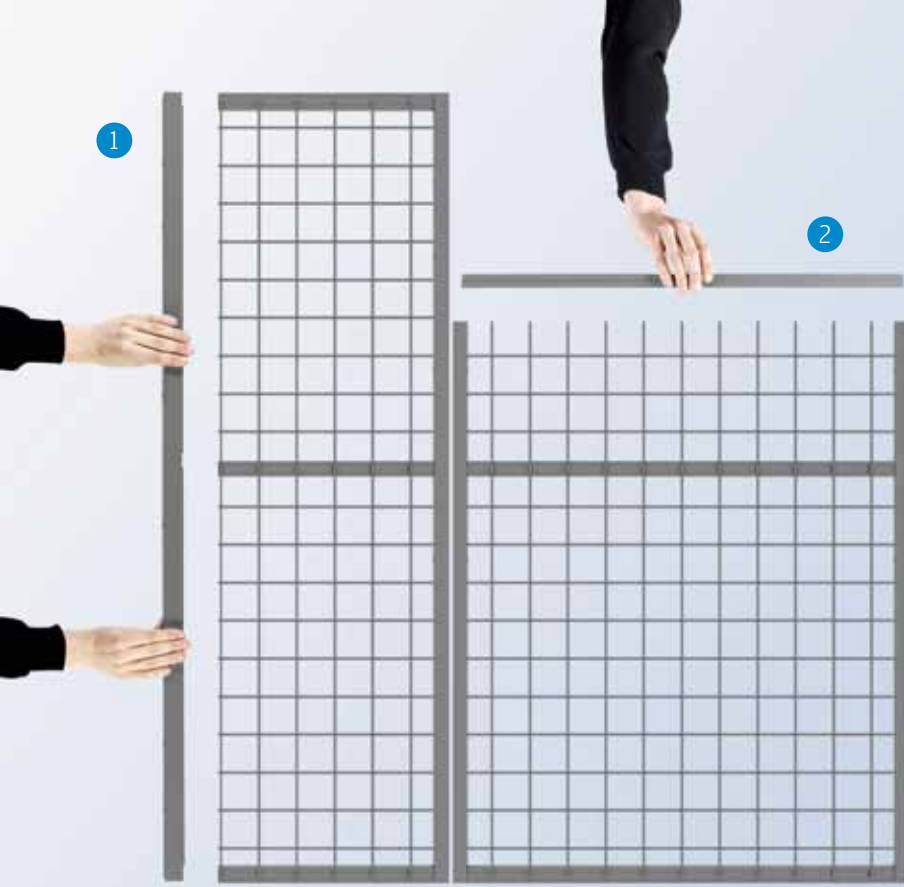

## 1 END-Profil

Die Gitterelemente lassen sich einfach in der Breite kürzen. Mit dem END-Profil erreicht man wieder die Stabilität des Standard-Elements mit verschweißtem Rahmen.

## 2 Kürzungsprofil

Genauso lässt sich die Höhe der Elemente kürzen. Mit dem Kürzungsprofil erreicht man ebenfalls die Stabilität des Elements mit verschweißtem Rahmen.

*END-Profil und Kürzungsprofil lassen sich bei allen Troax-Gitterelementen anwenden.*

# myTROAX

myTROAX ist nun online und bietet Ihnen großartige Möglichkeiten mit Troax zu arbeiten.



MYTROAX IST  
NUN IHR TROAX.

**REGISTRIEREN  
SIE SICH JETZT!**

➔ [troax.com/mytroax](http://troax.com/mytroax)

## Gitterböden 'Drop-over' und Z-Profil

Troax liefert die Gitterböden mit Z-Profil (besonders hohe Tragfähigkeit) oder als 'Drop-over'-Böden (kosteneffizient).



Die Troax-Gitterböden bieten entscheidende Vorteile in Bezug auf Transparenz und Feuersicherheit.

Die Gitterböden mit Z-Profil werden zwischen den Regaltraversen eingelegt, während die 'Drop-over'-Böden über die Traversen gelegt werden. Die Gitterböden mit Z-Profil erfüllen höchste Ansprüche des UDL (Uniformed Distributed Load), während die 'Drop-over'-Böden eine kostengünstige Alternative darstellen.

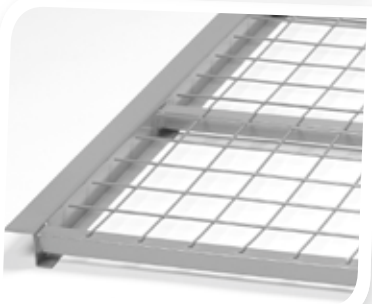

## Tests

Die Troax - Forschungs- und Entwicklungsabteilung arbeitet permanent an neuen Produkten und Lösungen. Alle Testergebnisse werden professionell dokumentiert und unseren Kunden zur Verfügung gestellt.





## Transparenz

Troax kann die Produkte in allen RAL-Farben liefern. Allerdings bietet die Standardfarbe grau RAL 7037 optimale Transparenz im Lagerbereich.







 Troax GmbH, Austria  
Tel: +43 2254 76 371  
E-mail: info@troax.at

 Troax, Belgium  
Tel: +32 15 28 17 30  
E-mail: info@troax.be

 VECSA Internacional -  
Consultoria e Sistemas  
de Seguranca Ltda. Brazil  
Tel: +55 11 3528 4567  
E-mail: vendas@troax.com.br

 Gunnebo Troax China Sales  
Tel: +86 21 546 629 78  
E-mail: info.china@troax.cn

 Troax d.o.o., Croatia  
Tel: +385 47 64 20 71  
E-mail: info.croatia@troax.com

 Troax CZ s.r.o. Czech Republic  
Tel: +420 312 246 820  
Tel: +420 312 246 821  
E-mail: info@troax.cz

 Troax Denmark A/S  
Tel: +45 43 71 02 33  
E-mail: info@troax.dk

 Troax Nordic AB, Finland  
Tel: +358 10 321 4210  
E-mail: info@troax.fi

 Troax SAS, France  
Tel: +33 479 96 66 30  
E-mail: info@troax.fr

 Troax GmbH, Germany  
Tel: +49 6127 9079 0  
E-mail: info@troax.de

 Troax Italy S.R.L.  
Tel: 800 787 005  
E-mail: info@troax.it

 MORITA & COMPANY, Japan  
Tel: +81 568 77 1241  
E-mail: service@morita-c.co.jp

 Troax BV, Netherlands  
Tel: +31 252 370 154  
E-mail: info@troax.nl

 Troax Nordic AB, Norway  
Tel: +47 22 80 42 00  
E-mail: info@troax.no

 Troax Polska Sp. z o.o.  
Tel: +48 (61) 663 27 02  
E-mail: info@troax.pl

 Troax Russia  
Tel/Fax: +7 (925) 771 28 51  
E-mail: egor.belofast@troax.com

 TROAX SK s.r.o. Slovakia  
Tel: +421 903 655 625

 E-mail: pavol.kapral@troaxsk.sk  
Votem Autotech Co., Ltd. South Korea  
Tel: +82 (0)52 283 0501  
E-mail: andrew.kim@mdtkorea.net

 Troax Systems, S.L. Spain  
Tel: +34 93 568 40 00  
E-mail: info@troax.es

Troax Systems Madrid  
Tel: +34 91 103 25 79  
E-mail: madrid@troax.es

 Troax AB (Head Office), Sweden  
Tel: +46 370 828 00  
E-mail: info@troax.com

Troax Nordic AB  
Tel: +46 370 828 00  
E-mail: info@troax.se

 Troax Schweiz AG, Switzerland  
Tel: +41 52 740 03 36  
E-mail: info@troax.ch

 Troax Endüstri Insaat, Turkey  
Tel: +90 212 607 24 94  
E-mail: murat.daskin@troax.com

 Troax UK Ltd, United Kingdom  
Tel: +44 1793 542 000  
E-mail: info@troax.co.uk

 Lee Manufacturing Ltd  
Tel: +44 1384 277 441  
E-mail: info@troaxlee.co.uk

 Troax, Inc. USA  
Tel: +1 (615) 730-7581  
E-mail: info@troax.us

